

CONSOMMABLES & OUTILLAGES

CONSOMMABLES POUR FIXATION

Vis à bois	➤11/2
Boulonnerie	➤11/7
Chevilles pour fixations légères	➤11/8
Cales	➤11/9
Colles	➤11/9
Autres consommables	➤11/12

OUTILLAGES ELECTRO PORTATIF

Couper	➤11/14
Percer / Défoncer	➤11/16
Raboter / Poncer	➤11/18
Visser	➤11/20
Aspirer	➤11/21
Accessoires	➤11/22

CENTRES DE PERÇAGE

Machines	➤11/23
Accessoires et gabarits	➤11/25



Consommables pour fixation

Cette gamme regroupe les principales fournitures nécessaires à la réalisation de solutions d'agencement : vis à bois, boulonnerie, chevilles pour fixations légères, diverses colles, mastic, coins de protection.

Vis à bois

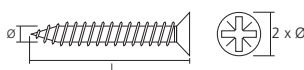

➤ Vis bois agglo

Tête fraisée, empreinte cruciforme.
Présentation : bichromaté
Matériau : acier

P1C

Longueur (mm)	Diamètre (mm)													
	2,5		3		3,5		4		4,5		5		6	
	VBAP02510	Cdt	VBAP0310	Cdt	VBAP03512	Cdt	VBAP0416	Cdt	VBAP04520	Cdt	VBAP0520	Cdt	VBAP0640	Cdt
10	VBAP02510	1000	VBAP0310	1000										
12	VBAP02512	1000	VBAP0312	1000	VBAP03512	1000								
16	VBAP02516	1000	VBAP0316	1000	VBAP03516	1000	VBAP0416	1000						
20	VBAP02520	1000	VBAP0320	1000	VBAP03520	1000	VBAP0420	1000	VBAP04520	1000	VBAP0520	1000		
25	VBAP02525	1000	VBAP0325	1000	VBAP03525	1000	VBAP0425	1000	VBAP04525	1000	VBAP0525	1000		
30			VBAP0330	1000	VBAP03530	1000	VBAP0430	1000	VBAP04530	1000	VBAP0530	500		
35			VBAP0335	1000	VBAP03535	1000	VBAP0435	1000	VBAP04535	500	VBAP0535	500		
40					VBAP03540	1000	VBAP0440	1000	VBAP04540	500	VBAP0540	500	VBAP0640	500
45					VBAP03545	1000	VBAP0445	500	VBAP04545	500	VBAP0545	500		
50					VBAP03550	500	VBAP0450	500	VBAP04550	500	VBAP0550	500	VBAP0650	200
60							VBAP0460	500	VBAP04560	500	VBAP0560	500	VBAP0660	200
70											VBAP0570	200	VBAP0670	200
80											VBAP0580	200	VBAP0680	200
90											VBAP0590	200	VBAP0690	200
100											VBAP05100	200	VBAP06100	100
120													VBAP06120	100
140													VBAP06140	100
160													VBAP06160	100

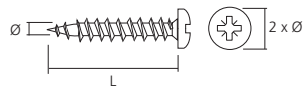
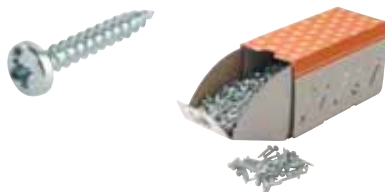

➤ Vis tête ronde

Empreinte cruciforme.
Présentation : zingué blanc
Matériau : acier

P1M

Longueur (mm)	Diamètre (mm)									
	3		3,5		4		4,5		5	
	VISTR316Z	Cdt	VISTR3516Z	Cdt	VISTR416Z	Cdt	VISTR4516Z	Cdt	VISTR516Z	Cdt
16	VISTR316Z	5000	VISTR3516Z	3000	VISTR416Z	2500	VISTR4516Z	2000	VISTR516Z	1000
20	VISTR320Z	3000	VISTR3520Z	2500	VISTR420Z	2000	VISTR4520Z	1000	VISTR520Z	1000
25	VISTR325Z	3000	VISTR3525Z	2000	VISTR425Z	2000	VISTR4525Z	1000	VISTR525Z	1000
30	VISTR330Z	3000	VISTR3530Z	2000	VISTR430Z	2000	VISTR4530Z	1000	VISTR530Z	500
35			VISTR3535Z	2000	VISTR435Z	1000	VISTR4535Z	500	VISTR535Z	500
40			VISTR3540Z	1000	VISTR440Z	1000	VISTR4540Z	500	VISTR540Z	500

➤ Vis bois tête large

Pour fixation de fonds.
Présentation : zingué blanc.
Matériau : acier

P1L

Longueur (mm)	Diamètre (mm)	
	4	Cdt
15	VBATL415	2500
20	VBATL420	2000
25	VBATL425	1500
30	VBATL430	2000

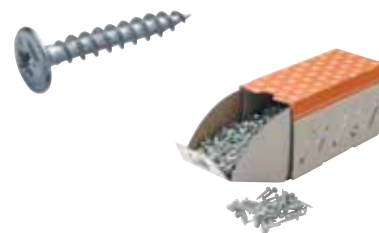
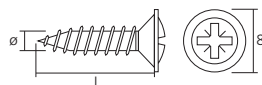

➤ Vis SPAX cruciforme

Tête fraisée, empreinte cruciforme.
Présentation : bichromaté.
Matériau : acier

AAC

Longueur (mm)	Diamètre (mm)											
	3	Cdt	3,5	Cdt	4	Cdt	4,5	Cdt	5	Cdt	6	Cdt
15	VIS315	1000	VIS315	1000	VIS415	1000						
20	VIS320	1000	VIS320	1000	VIS420	1000						
25	VIS325	1000	VIS325	1000	VIS425	1000						
30			VIS330	1000	VIS430	1000						
35					VIS435	1000						
40					VIS440	1000	VIS4540	500	VIS540	500	VIS640	500
45					VIS445	500	VIS4545	500				
50					VIS450	500	VIS4550	500	VIS550	500	VIS650	200
60					VIS460	500	VIS4560	500	VIS560	500	VIS660	200
70					VIS470	500	VIS4570	500	VIS570	200	VIS670	200
80							VIS4580	200	VIS580	200	VIS680	200
90											VIS690	200
100									VIS5100	200		
120									VIS5120	200	VIS6120	100
140											VIS6140	100
160											VIS6160	100

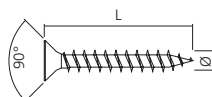

➤ Vis SPAX cruciforme

Tête fraisée, empreinte cruciforme.
Présentation : zingué blanc.
Matériau : acier

AAA

Longueur (mm)	Diamètre (mm)									
	3	Cdt	3,5	Cdt	4	Cdt	4,5	Cdt	5	Cdt
15	VIS315Z	1000	VIS315Z	1000	VIS415Z	1000				
20	VIS320Z	1000	VIS320Z	1000	VIS420Z	1000				
25	VIS325Z	1000	VIS325Z	1000	VIS425Z	1000				
30			VIS330Z	1000	VIS430Z	1000				
35					VIS435Z	1000				
40					VIS440Z	1000	VIS4540Z	500	VIS540Z	500
45					VIS445Z	1000	VIS4545Z	500		
50					VIS450Z	500	VIS4550Z	500	VIS550Z	500
60							VIS4560Z	500	VIS560Z	500
70									VIS570Z	200
80									VIS580Z	200
100									VIS5100Z	200

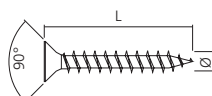

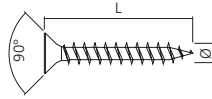

➤ Vis SPAX cruciforme inox

Tête fraisée, empreinte cruciforme.
Présentation : inox.
Matériau : acier inox

🔍 AAB

Longueur (mm)	3		3,5		4		4,5		5		6	
	Cdt		Cdt		Cdt		Cdt		Cdt		Cdt	
16	VIS316I	200	VIS3516I	200								
20	VIS320I	200	VIS3520I	200	VIS420I	200						
25	VIS325I	200	VIS3525I	200	VIS425I	200						
30					VIS430I	200						
35					VIS435I	200						
40					VIS440I	200	VIS4540I	200	VIS540I	200		
45					VIS445I	200	VIS4545I	200				
50					VIS450I	200	VIS4550I	200	VIS550I	200	VIS650I	100
60							VIS4560I	100	VIS560I	100	VIS660I	100
70											VIS670I	100
80											VIS680I	100
100											VIS6100I	100

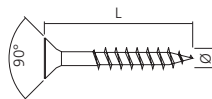

➤ Vis SPAX CAP

Tête fraisée, empreinte cruciforme.
Présentation : zingué blanc.
Matériau : acier

Diamètre (mm) : 4,5
Longueur (mm)

Longueur (mm)	AAK	Référence	Cdt
35		VISC4535Z	500
40		VISC4540Z	500
50		VISC4550Z	500



➤ Cache SPAX CAP

Matériau : plastique

Présentation	AR8	Référence	Cdt
blanc		CAC27BL	500
chêne		CAC27CHE	500
gris		CAC27GR	500

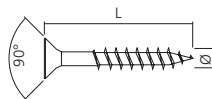
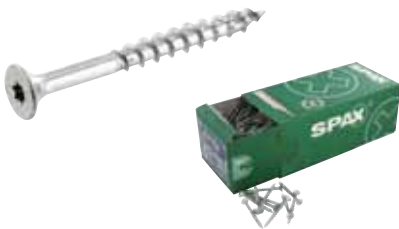

➤ Vis SPAX T STAR

Tête fraisée, empreinte torx.
Présentation : zingué blanc.
Matériau : acier

🔍 AAF

Longueur (mm)	4		4,5		5		6	
	Cdt		Cdt		Cdt		Cdt	
15	VIST415Z	1000						
20	VIST420Z	1000						
25	VIST425Z	1000						
30	VIST430Z	1000						
35	VIST435Z	1000						
40	VIST440Z	1000	VIST4540Z	500	VIST540Z	500	VIST640Z	500
45	VIST445Z	500	VIST4545Z	500				
50	VIST450Z	500	VIST4550Z	500	VIST550Z	500	VIST650Z	200
60	VIST460Z	500	VIST4560Z	500	VIST560Z	500	VIST660Z	200
70	VIST470Z	500	VIST4570Z	500	VIST570Z	200	VIST670Z	200
80			VIST4580Z	200	VIST580Z	200	VIST680Z	200
90							VIST690Z	200
100					VIST5100Z	200	VIST6100Z	100
120					VIST5120Z	200	VIST6120Z	100
140							VIST6140Z	100
160							VIST6160Z	100



➤ Vis SPAX M T STAR

Tête fraisée, empreinte torx.
Présentation : bichromaté.
Matériau : acier

AAJ

Longueur (mm)	Diamètre (mm)			
	3,5	4		
40	VISM3540	1000	VISM440	1000
45	VISM3545	1000	VISM445	500
50	VISM3550	500	VISM450	500
60			VISM460	500

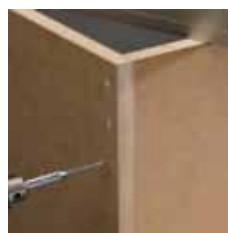
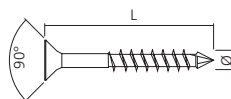

➤ Vis SPAX T STAR inox

Tête fraisée, empreinte torx.
Présentation : inox
Matériau : acier inox

AAG

Longueur (mm)	Diamètre (mm)			
	4,5	5		
35	VIST4535I	200		
40	VIST4540I	200		
45	VIST4545I	200		
60			VIST560I	100
70	VIST4570I	100	VIST570I	100
80			VIST580I	100

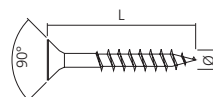

➤ Vis SPAX parquet tête réduite T STAR

Tête fraisée, empreinte torx.
Présentation : bichromaté.
Matériau : acier

Diamètre (mm) : 3,5
Longueur (mm)

AAI

Longueur (mm)	Référence	Cdt
45	VISP3545	500
50	VISP3550	500

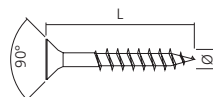

➤ Vis RA tête cylindrique T STAR

Tête fraisée, empreinte torx.
Présentation : bichromaté.
Matériau : acier

Diamètre (mm) : 7,5
Diamètre (mm)

AAH

Longueur (mm)	Référence	Cdt
80	VISRA7580	100
100	VISRA75100	100
120	VISRA75120	100
150	VISRA75150	100
180	VISRA75180	100

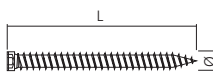

➤ Embout de visseuse T STAR



SPAX

Matériau : acier

Diamètre (mm)	ANY	Référence
3		EMBT10
3,5		EMBT15
4 - 4,5		EMBT20
5		EMBT25
6		EMBT30

➤ Porte embout magnétique



Conducteur 6 pans 1/4 mâle.
Recepteur femelle pour embout 6 pans 1/4 mâle.
Matériau : acier

Longueur (mm)	P79	Référence
74		POR7958

➤ Embout CRUCIFORME



Conducteur 6 pans mâle 1/4.
Matériau : acier

Diamètre de vis (mm)	P8I	Référence
2,5 - 3		EMB1
3,5 - 4 - 4,5 - 5		EMB2
6		EMB3

➤ Embout TORX



Conducteur 6 pans mâle 1/4.
Matériau : acier

Diamètre de vis (mm)	P8V	Référence
3,5		EMB15
4 - 4,5		EMB20
5 - 6		EMB25

➤ Embout 6 pans



Conducteur 6 PANS mâle 1/4.
Matériau : acier

Empreinte	P84	Référence
3		EMB30
4		EMB40
5		EMB50
6		EMB60

➤ Coffret vis torx



Assortiment de vis TORX.
940 pièces.
Coffret métal de 18 cases.
Matériau : zingué

Présentation	APV	Référence
zingué jaune		COF44ZI
zingué blanc		COF44

➤ Coffret vis torx inox



Assortiment de vis TORX inox A2.
700 pièces.
Coffret métal de 18 cases.
Matériau : inox

Présentation	APW	Référence
inox		COF44IN

➤ Coffret vis SPAX



SPAX

Assortiment de vis cruciformes bichromatées SPAX S, 245 pièces.
Coffret plastique Racco 9 cases.

Nombre de cases	AZH	Référence
9		COF09



➤ Coffret de vis SPAX



SPAX

Assortiment de vis cruciformes et chevilles nylon, 850 pièces.
Coffret plastique Racco 19 cases.

Nombre de cases	APY	Référence
19		COF19



Cache vis adhésif

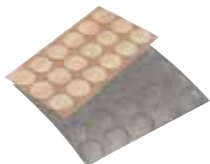

Livré par plaque de 96 caches.
Matériau : pvc

Diamètre (mm) : 16

Présentation

	P5X	Référence
blanc		CAC96BL
gris		CAC96GR
hêtre		CAC96HET
noir		CAC96NO
look inox		CAC96IN

Boulonnerie

Vis tête cylindrique

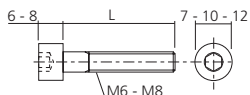

Empreinte 6 pans creux.
Présentation : zingué blanc.
Matériau : acier

TAU

Longueur (mm)	Diamètre (mm)			
	6	Cdt	8	Cdt
16	VIS300616	500		
20	VIS300620	500		
30	VIS300630	500	VIS300830	200
40	VIS300640	500	VIS300840	200
45	VIS300645	500	VIS300845	200
50	VIS300650	200	VIS300850	200
60	VIS300660	200	VIS300860	200
80	VIS300680	200		
100			VIS3008100	100



Tige filetée

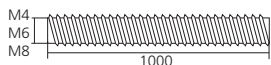

Longueur (mm) : 1000.
Matériau : acier

Présentation : zingué

Diamètre (mm)	P7L	Référence
M4		TIG16144
M6		TIG16146
M8		TIG16148

Rondelle plate

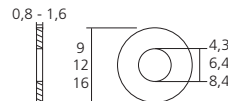

Matériau : acier
Par lot de : 100

Présentation : zingué blanc

Diamètre (mm)	P7I	Référence
4,3		RON151040
6,4		RON151060
8,4		RON151080

Ecrou 6 pans

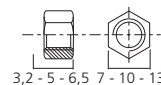

Matériau : acier
Par lot de : 1000

Présentation : zingué blanc

Diamètre (mm)	P6K	Référence
M4		ECR624M4
M6		ECR624M6
M8		ECR624M8

Ecrou de sécurité 6 pans

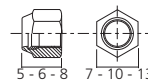

Avec bague polyamide.
Matériau : acier
Par lot de : 100

Présentation : zingué blanc

Diamètre (mm)	P9G	Référence
M4		ECR680M4
M6		ECR680M6
M8		ECR680M8

Chevilles pour fixations légères

➤ Cheville nylon avec collerette



Montage dans tous matériaux.
Matériau : nylon

Conditionnement : 100

Diamètre mm (Longueur mm)

6 (36)

8 (51)



TDY

Référence

CHE66206

CHE66208

Conditionnement : 50

Diamètre mm (Longueur mm)

10 (61)



TDY

Référence

CHE662010

➤ Cheville autoperceuse



Béton cellulaire avec pré-perçage de Ø6 mm ou carreaux de plâtre avec pré-perçage Ø10 mm.

Livrée avec vis 4,5 x 35. Pour cloison sèche, plaque de carton-plâtre.
Par lot de : 100

Matériau
zamack



P5M

Référence

CHE3712

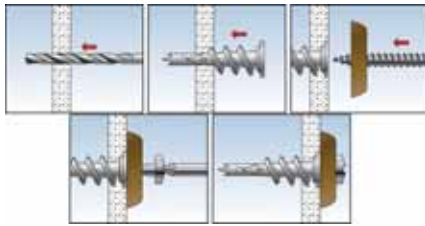

➤ Cheville métallique avec vis

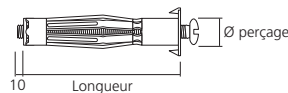

Pour cloisons creuses.
Matériau : acier
Par lot de : 50.

Présentation : électrozingué

Diamètre mm (Longueur mm)

8 (32)

8 (46)

12 (37)

12 (52)

13 (37)

13 (52)



P5H

Référence

CHEHMS432

CHEHMS446

CHEHMS537

CHEHMS552

CHEHMS637

CHEHMS652

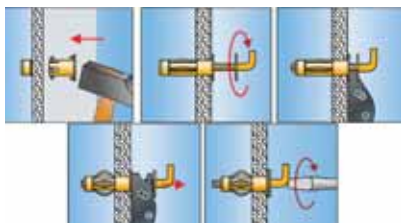

➤ Cheville à clou



Avec clou empreinte pozidriv.
Pour ossatures et cadres.
Par lot de : 50

Diamètre mm (Longueur mm)

6 (40)

6 (80)

8 (60)

8 (100)



P5K

Référence

CHEZ640

CHEZ680

CHEZ860

CHEZ8100

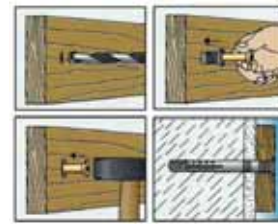

➤ Cheville pour plaques de plâtre



Pour matériaux en plaques ou matériaux de construction creux.
A zone d'expansion courte pour un espace réduit derrière la plaque.
Pour vis à bois Ø4 ou 5 mm.
Matériau : nylon
Par lot de : 100

Diamètre mm (Longueur mm)

10 (29)

8 (29)



P5E

Référence

CHEPD10

CHEPD8

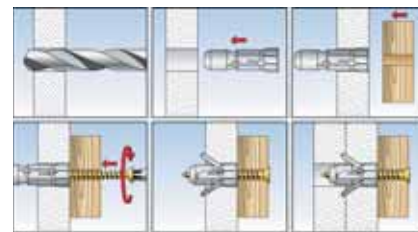

➤ Cheville à bascule



Pour pas 6 x 100 mm.
Par lot de : 50

Diamètre de perçage (mm)

16



P9B

Référence

CHEKB6

➤ Cheville à bascule avec piton

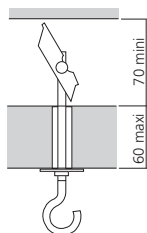

Pas 6 x 90 mm.
Espace du basculement 70 mm.
Par lot de : 20

Diamètre de perçage (mm)
16

P9H Référence
CHEKDH6

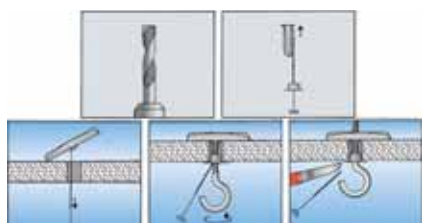

Cales

➤ Cale universelle

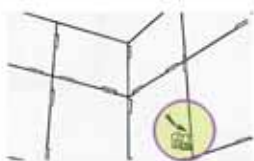

Paquet de 100 réglottes de 10 cales.
Dimensions (mm) : 16 x 50 x 1,4.
Matériau : plastique

Présentation
translucide

P5B Référence
CAL750

➤ Cale fourchette



Paquet de 100 réglottes de 10 cales.
Dimensions (mm) : 30 x 40 x 1,4.
Matériau : plastique

Présentation
translucide

P5W Référence
CAL701

Colles

➤ Colle vinylique blanche



A temps de pressage long.
Collage de placages bois à froid, à chaud.
Collage de stratifiés à froid.
Assemblages divers avec recherche d'un joint souple incolore.

Contenance (kg)
10
30

TY9 Référence
COLVR20010
COLVR20030

➤ Colle vinylique



A temps de pressage court.
Placage de stratifiés à froid ou à chaud.
Collage en forme sous presse à galber.
Collage de chants.
Collage haute fréquence.
Jointure de placages.

Contenance (kg)
30

TYF Référence
COLDG45

➤ Colle vinylique



Pour assemblage menuiseries externes.
Assemblage bois sur bois.
Placage de stratifiés à froid ou à chaud.

Contenance (kg)
5

TYR Référence
COLR415

➤ Colle vinylique hautes performance



Prête à l'emploi, à prise rapide.
Pour collages réputés difficiles devant avoir une résistance élevée et une grande durabilité.
Assemblage de sièges.
Assemblage de bois durs.
Collage de pièces cintrées.

Contenance (kg)
30

TYQ Référence
COLDG2530

➤ Sachet de colle



Colle blanche en sachet.

Contenance (grammes)
10

P5J **Référence**
COL7848

➤ Berlingot de colle



Pour assemblage bois.
Par lot de : 10

Contenance (grammes)
15

P5G **Référence**
TUB7014

➤ Colle néoprène tous usages



A prise immédiate sans moyen mécanique de serrage.
Colle ayant de très fortes résistances à l'arrachement et une très bonne tenue à la chaleur.
Prête à l'emploi, sans durcisseur.
Pour collage de stratifiés, caoutchouc, cuir...

Contenance (kg)
5

TDA **Référence**
COL10995

➤ Colle polyuréthane



Prête à l'emploi.
Convient pour le placage de nombreux matériaux sur bois, métal, stratifié.
Recommandée pour les applications demandant une bonne résistance à l'humidité.

Contenance (kg)
0,500

TY5 **Référence**
COLPU750

➤ Mastic MS108



Tack initial surpuissant.
Usage intérieur/extérieur.
Sans solvant, sans isocyanate.
Peut être peint.
Carton de 12 pièces.
Coloris : blanc.

Contenance (ml)
290

AXQ **Référence**
MAS108

➤ Mastic XTREM FAST



Séchage rapide, usage intérieur/extérieur.
Sans solvant, sans isocyanate.
Peut être peint.
Coloris blanc.
Carton de 12 pièces.

Contenance (ml)
290

AXN **Référence**
MAS300

➤ Mastic XTREM FIX



Fixation Haute Résistance : 100kg/m².
Effet ventouse, sans solvant, sans isocyanate.
Peut être peint.
Coloris beige.
Carton de 12 pièces.

Contenance (ml)
310

AXP **Référence**
MAS646

➤ Colle à miroir



Colle neutre à une composante, sans solvant, à base de silicone.
Pour le collage de miroirs sur bois, béton, pierre, verre, métal...
Les supports poreux doivent être prétraités avec un primaire.
Couleur : gris clair.

Contenance (ml)
310

TAT **Référence**
COL2005

➤ Silicone



Excellente adhérence.
Utilisable intérieur/extérieur.
Cartouche 310 ml.

coloris	AXM Référence
blanc	SIL310BL
gris	SIL310GR
transparent	SIL310TR

➤ Pistolet



Pour cartouche de 290 et 310 ml.
Corps en métal.

Présentation	AXU Référence
noir	PIS121

➤ Sintoboïs



Mastic polyester bi-composants à base de poudre de bois.
Ne contient pas de charge minérale. Donc, après séchage, il se travaille comme du bois et ne désaffûte pas les outils.
Ponçage après 20 à 30 minutes. Il est inattaquable aux acides (essence, huiles, solvants, etc.) après polymérisation.
Il peut recevoir cire, vernis, colorants, peintures glycérophtaliques.
Il adhère également sur les résineux.
Les teintes peuvent se mélanger entre elles.
Livré avec durcisseur.
En pot de 1 kg.

Teinte	P7V Référence
chêne	SIN1702CHE
merisier	SIN1762MER
sapin	SIN1782SAP

➤ Produit de nettoyage



Pour le nettoyage en profondeur du verre avant travaux de collage.
Présentation en pulvérisateur 250 ml rechargeable et recharge 1 litre.

Contenance (ml)	TAC Référence
pulvérisateur 250	NET7910
recharge 1000	REC7910

➤ Colle aux UV B682-T



Pour le collage verre/métal.
Durcit aux U.V.
Couleur transparente.
Viscosité moyenne.
Résiste à une température de -40° à +40° C.
Joint de collage (mm) : 0,08 - 0,5.
Convient également pour le collage de verre avec pierre, bois et différentes matières plastiques.

Contenance (grammes)	TAP Référence
20	COL68220
100	COL682100

➤ Colle aux UV B665-0



Pour le collage verre/verre.
Durcit aux U.V.
Couleur du verre.
Faible viscosité, utilisation rapide.
Ne résiste pas à l'eau à long terme.
Résiste à une température de -40° à +120° C.
Joint de collage (mm) : 0,04 - 0,2.

Contenance (grammes)	TAW Référence
20	COL66520
100	COL665100

➤ Colle aux UV MV750



Pour le collage verre/métal dans la construction de meubles.
Durcit aux U.V.
Couleur du verre. Résiste au jaunissement.
Viscosité moyenne (thixotrope).
Résiste à une température de -40° à +120° C.
Joint de collage (mm) : 0,05 - 0,5.
Convient également pour le collage de verre sur verre, pierre, bois et différentes matières plastiques.
Péremption : 9 mois.

Contenance (ml)	PSY Référence
20	COL75020
100	COL750100

➤ Projecteur portatif UV



Pour collage verre/métal.
Pour le durcissement des colles UV.
Avec vitre filtrante.

Puissance (W)
100

DN7 Référence
LAM310



➤ Lampe UV UVA



Pour collage verre/verre.
Très légère avec régulateur de puissance séparé.
Longueur utile (mm) : 570.

Puissance (W)
45

DN1 Référence
LAM947



➤ Ventouse à pompe coudée



Pour la fabrication de constructions comme des vitrines, des aquariums...
Positionnement exact à 90°.

Dimensions (mm)
73 x 100

DN9 Référence
VEN6380



➤ Equerre à ventouses 90°



Avec 2 ventouses Ø55 mm.
Pour la fixation de petites pièces en verre.

Dimensions (mm)
70 x 70 x 70

DN6 Référence
VEN6331



➤ Ventouse coudée 90°



Construction de maintien composée de 2 disques de succion Ø120 mm, réglable de +/- 12 mm.

Dimensions (mm)
200 x 120

DN8 Référence
VEN6302



Autres consommables

➤ Coin de protection 65 x 65

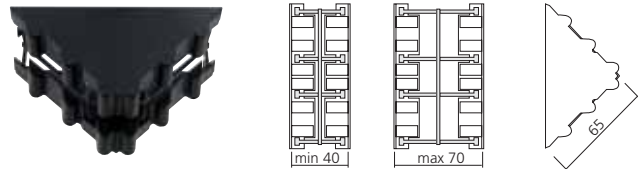

Coin extensible de 40 à 70 mm.
Matériau : plastique

Présentation
noir

WT7 Référence
COI352430NO

➤ Coin 5 x 50 x 50 fermé



Pour l'emballage des meubles.
Matériau : plastique
Par lot de : 100

Présentation
noir

WT6 Référence
COI350060NO

➤ Coin 16 x 30 x 30 fermé



Pour l'emballage des meubles.
Matériau : plastique
Par lot de : 100

Présentation
noir

WT8 Référence
COI350160NO

➤ Coin 25 x 40 x 40 fermé

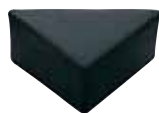
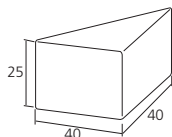

Pour l'emballage des meubles.
Matériau : plastique
Par lot de : 100

Présentation
noir

APR Référence
COI350260NO

➤ Coin 16 x 30 x 30 ouvert

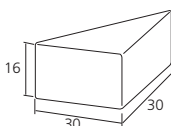

Pour l'emballage des meubles.
Matériau : plastique
Par lot de : 100

Présentation
noir

WT9 Référence
COI350170NO

➤ Laine d'acier



Pour le travail du bois, la finition des meubles, des sièges et autres articles en bois.
Pour le polissage et le nettoyage des bronzes, cuivres, étains et chromes de voitures.
Par bobine de 1 Kg.

Pour utilisation	P9K Référence
ponçage	LAI10
ponçage	LAI100
polissage, finition et patine	LAI1000
polissage, finition et patine	LAI10000
ponçage grossier	LAI11
décapage	LAI13

➤ Cordon tressé pareclose

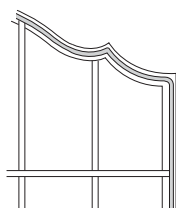

Pour portes à vitraux. En rouleau de 100 M.

Présentation : blanc
Diamètre (mm)
6

TYX Référence
COR9656BL

Présentation : marron
Diamètre (mm)
6
7

TYX Référence
COR9656MF
COR9657MF

Electroportatif

La gamme Electroportatif regroupe les machines et accessoires de 2 marques leaders sur le marché : Festool et Mafell. Exclusivement destinées aux professionnels de la menuiserie, ces machines sont reconnues dans le monde entier pour leur innovation technique, leur qualité ainsi que leur grande résistance.

Couper

➤ Système de mise à longueur KSS300



mafell

Caractéristiques techniques KSS300	
Profondeur de coupe machine seule	0 - 40 mm
- à 15°	0 - 38 mm
- à 30°	0 - 34 mm
- à 45°	0 - 27 mm
- sans guide	0 - 42 mm
Longueur de coupe	300 mm
Plage de pivotement	0 - 45°
Vitesse nominale à vide	8800 t/mn
Vitesse normale en charge	6500 t/mn
Moteur universel	230 V / 50 Hz
Poids avec guide	3,2 Kg

Le coffret MAXIMAX comprend :

- 1 scie KSS300.
- 1 Guide-Flexi 1400 mm.
- 1 guide parallèle 300 mm.
- 1 manchon d'aspiration.
- 1 câble de raccordement 4000 mm.
- 1 lame au carbure 120x1,2/1,8x20 mm. 40 dents

Longueur de coupe (mm) DQ4 Référence KSS300

300

➤ Lame au carbure à usage universel



mafell

Ø120 x 1,2 / 1,8 x 20 mm, 24 dents, denture alternée.

Nombre de dents PR3 Référence LAM558 LAM559

24
40

➤ Scie circulaire TS55 EBQ-Plus FS



FESTOOL

Caractéristiques techniques SCI508	
Puissance absorbée	1200 W
Vitesse de rotation à vide	2000-5200 min ⁻¹
Ø de lame	160 mm
Profondeur de coupe à 45°	0-43 mm
Profondeur de coupe à 90°	0-55 mm
Ø raccord d'aspiration des poussières	27/36 mm
Poids	4,5 kg

En coffret SYSTAINER SYS 4 composé de :

- 1 scie circulaire
- 1 lame de scie circulaire denture fine HWW48
- 1 rail de guidage FS 1400/2
- 1 pare éclats
- 1 clé de service

Puissance (W) AFE Référence SCI508

1200



➤ Lames pour scie circulaire TS55



FESTOOL

Ø160 x 2,2 x 20 mm.
Forme dent : W.

Nombre de dents AK5 Référence LAM02 LAM52

28
48

➤ Scie à onglet radiale KAPEX KS 120 EB

Caractéristiques techniques SCI283

Puissance absorbée	1600 W
Vitesse de rotation à vide	1400-3400 min ⁻¹
Ø de lame	260 mm
Profondeur de coupe à 90°/90°	305 x 88 mm
Profondeur de coupe à 45°/90°	215 x 88 mm
Prof. de coupe spéc. à 45°/90°	20 x 120 mm
Profilé mouluré coupe dia. 45°/90°	168 mm
Dimensions (L x p x h)	713 x 500 x 470 mm
Ø raccord d'aspiration des poussières	27/36 mm
Poids	21,5 kg



Ensemble composé de :

- 1 scie à onglet
- 1 lame de scie universelle HWW60
- 1 fausse équerre
- 1 dispositif de blocage des pièces
- 1 clé de service

Puissance (W)
1600AFH Référence
SCI283

➤ Set extension pour scie à onglet KAPEX



Composé d'une extension droite et gauche, avec butées.

set
pour scie à ongletAEC Référence
SET354

➤ Lames pour scie circulaire KS 120



Ø260 x 30.

Nombre de dents : 60

Application
universelleAK3 Référence
LAM604

Nombre de dents : 68

Application
aluminium/plastiqueAK3 Référence
LAM607

➤ Scie sauteuse pendulaire CARVEX

Caractéristiques techniques SCI461 et SCI467

Puissance absorbée	500 W
Nombre de courses SCI461	1.000 - 3.800 min ⁻¹
Nombre de courses SCI467	500 - 3.800 min ⁻¹
Hauteur de course	26 mm
Réglage de la course pendulaire	4 niveaux
Profondeur de coupe dans le bois	120 mm
Profondeur de coupe dans le métal NF	20 mm
Poids	1,9 kg



En coffret SYSTAINER SYS 1 TL composé de :

- 1 scie sauteuse CARVEX
- 2 lames de scie
- 1 pare éclats
- 1 semelle StickFix LAS-SFF

Modèle
PS400EBQ-Plus
PSB400EBQ-PlusAFG Référence
SCI461
SCI467

➤ Scie sauteuse pendulaire CARVEX sans fil

Caractéristiques techniques SCI473

Tension de batterie Li-Ion	14,4 V
Nombre de courses	1.500 - 3.800 min ⁻¹
Hauteur de course	26 mm
Réglage de la course pendulaire	4 niveaux
Profondeur de coupe dans le bois	120 mm
Profondeur de coupe dans le métal NF	20 mm
Poids	1,9 kg
Capacité de la batterie Li-Ion	2,6 Ah



En coffret SYSTAINER SYS 3 TL composé de :

- 1 scie sauteuse CARVEX
- 2 lames de scie
- 1 pare éclats
- 1 semelle StickFix LAS-SFF
- 1 chargeur TRC3
- 1 batterie BPS15Li 2,6 Ah

Puissance (V)
14,4AFF Référence
SCI473

➤ Coffret accessoire pour scie sauteuse



Dans coffret SYSTAINER composé de :

- 5 pare éclats
- 3 semelles
- 1 table angulaire
- 1 table adaptatrice
- 1 compas
- 1 feutre StickFix

Coffret
SYSTAINERAPS Référence
COF709

➤ Lame de scie sauteuse

Caractéristiques techniques lame de scie

Référence	Longueur denture (mm)	Ecart des dents (mm)	Epaisseur maxi matériau (mm)
LAM46	75	4	55
LAM47	105	4	85
LAM48	75	2,5	55
LAM64	50	1,4	30
LAM78	75	2,5	55

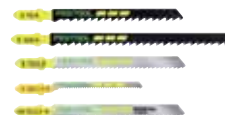

Boîte de 5 lames de scie sauteuse.

Coupe	AK4 Référence
standard	LAM46
standard longue	LAM47
fine sans éclat 75 mm	LAM48
fine sans éclat 50 mm	LAM64
vers le bas	LAM78

AK4 Référence

Percer / Défoncer

➤ Tourillonuse DD40



Caractéristiques techniques DD40	
Profondeur de perçage	0 - 37 mm
Espacement des mèches	32 mm
Inclinaison	0 - 90°
Diamètre de raccordement d'outil	8 mm
Diamètre maxi. de l'outil	12 mm
Diamètre mini. de l'outil	5 mm
Vitesse nominale de rotation à vide	18500 t/min
Moteur universel MAFELL	230 V, 50/60 Hz
Puissance nominale absorbée	700 W
Poids	2,8 kg

- Coffret composé de :
- 1 tourillonuse DD40.
 - 2 mèches Ø6 mm.
 - 2 mèches Ø8 mm.
 - 2 mèches Ø10 mm.
 - 350 tourillons 6 x 30 mm.
 - 200 tourillons 8 x 30 mm.
 - 100 tourillons 10 x 30 mm.
 - 1 flacon de colle (vide).
 - 1 buse de collage Ø8.



**Perçage au pas de 32 mm.
Mise en oeuvre rapide et précise.
Diamètre de l'outil
5 à 12 mm.**

Puissance (W)
700

PVP Référence
TOUDD40

➤ Tourillonuse DD40 Powermax



Caractéristiques techniques DD40P	
Profondeur de perçage	0 - 40 mm
Espacement des mèches	32 mm
Inclinaison	0 - 90°
Diamètre de raccordement d'outil	6 mm
Diamètre maxi. de l'outil	16 mm
Vitesse nominale de rotation à vide	13500 t/min
Moteur universel MAFELL	230 V, 50/60 Hz
Puissance nominale absorbée	1000 W
Poids	2,9 kg

- Coffret composé de :
- 1 tourillonuse DD40P.
 - 2 mèches 8 mm.
 - 2 mèches 10 mm.
 - 2 mèches 12 mm.
 - 200 tourillons 8 x 30 mm.
 - 100 tourillons 10 x 40 mm.
 - 40 tourillons 12 x 60 mm.
 - 1 tapis antidérapant.
 - 1 flacon de colle (vide).
 - 1 buse de collage Ø8 mm.



**Simple et précise.
Puissance de 1000 Watts.
Diamètre de l'outil de 6
à 16 mm.**

Puissance (W)
1000

PVW Référence
TOUDD40P

➤ Gabarit



Livré avec 2 serre-joints.
Longueur 800 mm pas de 32.

Longueur (mm)
800

PRI Référence
GAB832

➤ Mèche à tourillons Mafell



Matériau : au carbure

Diamètre (mm)	PRL	Référence
5		MECDD5
6		MECDD6
8		MECDD8
10		MECDD10
12		MECDD12
16		MECDD16

➤ Fraiseuse pour lamelles bois LNF20



Caractéristiques techniques LNF20	
Diamètre outil de fraisage	100mm
Profondeur de fraisage	19mm
Plage de pivotement	0 - 90°
Vitesse nominale à vide	9 800 t/min
Vitesse normale en charge	6 850 t/min
Vitesse de coupe en charge nominale (avec outil standard)	28,7 m/s
Moteur universel - Tension	230 V
- Fréquence	50/60 Hz
Puissance absorbée	750 W
Puissance utile	400 W
Poids	3,1 Kg

- En coffret Max composé de :
- 1 fraiseuse LNF20.
 - 1 fraise à disque en carbure, 100 x 4 x 22 mm, 6 dents.
 - 1 tube d'éjection sur l'appareil.
 - 1 manchon d'aspiration.
 - 1 sac à poussière complémentaire.
 - 1 tournevis cruciforme.
 - 1 clé à ergot double.

Puissance (W)
750

PRC Référence
FRA11

➤ Fraise carbure pour lamelles



En carbure, 6 dents.
Dimensions (mm) : 100 x 4 x 22 mm.

Nombre de dents
6

AL7 Référence
FRA

➤ Défonceuse OF 1010 EBQ-Set

Caractéristiques techniques DEF375

Puissance absorbée	1010 W
Vitesse de rotation à vide	10000-24000 min ⁻¹
Ø pince de serrage	6-8 mm
Réglage rapide prof. de fraisage	55 mm
Réglage fin de profondeur	8 mm
Ø raccord d'aspiration des poussières	27 mm
Poids	2,7 kg



En coffret SYSTAINER SYS 3 TL, composé de :

- 1 défonceuse OF 1010
- 1 pince de serrage Ø8 mm
- 1 butée latérale
- 1 rail de guidage FS 800/2 avec adaptateur
- 1 dispositif d'évacuation des copeaux

Puissance (W)
1010

AN7 Référence
DEF375

➤ Défonceuse OF 1400 EBQ-Plus

Caractéristiques techniques DEF341

Puissance absorbée	1400 W
Vitesse de rotation à vide	10000-22500 min ⁻¹
Ø pince de serrage	6-12,7 mm
Réglage rapide prof. de fraisage	70 mm
Réglage fin de profondeur	8 mm
Ø raccord d'aspiration des poussières	27/36 mm
Poids	4,5 kg



En coffret SYSTAINER SYS 4 TL, composé de :

- 1 défonceuse OF 1400
- 1 pince de serrage Ø12 mm
- 1 butée parallèle avec réglage fin et capot d'aspiration
- 1 dispositif d'évacuation des copeaux

Puissance (W)
1400

AN8 Référence
DEF341

➤ Affleureuse OFK 700 EQ-plus

Caractéristiques techniques AFF359

Puissance absorbée	720 W
Vitesse de rotation à vide	10000-26000 min ⁻¹
Ø pince de serrage	6-8 mm
Profondeur de fraisage vertical max.	9 mm
Profondeur de fraisage horizontal max.	5 mm
Largeur de fraise max.	14 mm
Ø raccord d'aspiration des poussières	27 mm
Poids	2 kg



En coffret SYSTAINER SYS 2 TL, composé de :

- 1 affleureuse OFK 700
- 1 pince de serrage Ø8 mm
- 1 capot d'aspiration
- 1 fraise à affleurer

Puissance (W)
720

ATT Référence
AFF359

➤ Gabarit modulaire

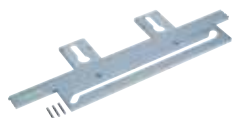

Pour angles et assemblages de plaques jusqu'à une profondeur de 900 mm. Pour un diamètre de fraisage de 14 mm avec une bague de copiage de 30 mm, gabarit pour agencement d'angle.

Gabarit
modulaire

AL1 Référence
GAB900

➤ Fraise quart de rond



Pour le façonnage décoratif de faux panneaux.

Grâce à l'arête de base rectifiée, il est possible de plonger au milieu de la face avant des meubles.

Rayon (mm) : 5.

Dimensions (mm)
Ø21 x 12

AL6 Référence
FRA06

➤ Fraise à moulurer



Avec 2 roulements : Ø12,7 mm et Ø9,5 mm.

Rayon (mm) : 5.

Dimensions (mm)
Ø22,7 x 12

AL5 Référence
FRA12

➤ Fraise à rainurer



Matériau : carbure

Dimensions (mm)

Ø8 x 20

Ø10 x 25

Ø12 x 30

Ø14 x 20

Ø16 x 30

Ø19 x 20

AL2 Référence
FRA820

FRA1025

FRA1230

FRA1420

FRA1630

FRA1920

➤ Fraise à chanfreiner / affleurer



Dimensions (mm)
Ø12,7 x 25

AL4 Référence
FRA27

➤ Fraise à affleurer

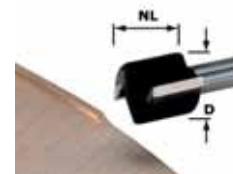

Longueur (mm) : 16.

Diamètre (mm)
19

AL3 Référence
FRA66

Raboter / Poncer

➤ Ponceuse à disque

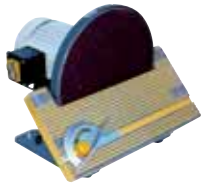

Caractéristiques techniques PON305	
Dimension du plateau	Ø 305 mm
Vitesse	1 420 t/min
Dimensions	360 x 580 x 480 mm
Moteur - Tension	230V
- Fréquence	50 Hz
- Puissance	900 W
Poids	26,5 kg

Pour le travail du bois et du métal, idéale pour le ponçage fin, le ponçage de formes et l'ébavurage.

Table inclinable de -45° à +45°.

Guide équerre pivotant de -60° à +60°.

Puissance (W)
900

PVA Référence
PON305



**Moteur puissant.
Grande polyvalence
d'utilisation.
Pour le travail du bois
et du métal.**

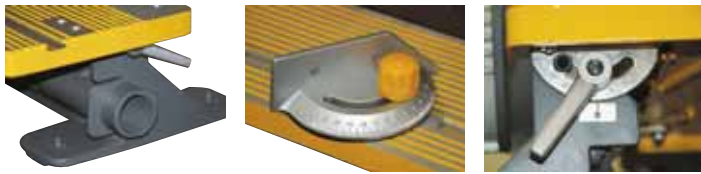

➤ Disque abrasif velcro Ø305 mm



Pour la ponceuse PON305 avec plateau velcro.

Grain
120
80

PRR Référence
DIS305120
DIS30580

➤ Plateau velcro Ø305 mm



Pour la ponceuse PON305.

Diamètre (mm)
305

PVX Référence
PLA305

➤ Ponceuse roto-excentrique ROTEX RO 90 DX FEQ-plus



Caractéristiques techniques PON819

Puissance absorbée	400 W
Vit. de rotation (roto-excentrique)	260-520 min ⁻¹
Vitesse de rotation	3500-7000 min ⁻¹
Course de ponçage	3 mm
Plateau de ponçage FastFix Ø	90 mm
Ø raccord d'aspiration des poussières	27 mm
Poids	1,5 kg

FESTOOL

En coffret SYSTAINER SYS 2 TL composé de :

- 1 ponceuse RO 90 DX.
- 1 plateau de ponçage StickFix Ø90 mm.
- 1 patin de ponçage StickFix unité de base DX.
- 1 capot protecteur.
- 1 assortiment d'abrasifs D90.

Puissance (W)
400

AIA Référence
PON819



➤ Plateau de ponçage pour RO 90



FESTOOL

Modèle
mou

AIW Référence
PLA04

➤ Lot de 50 disques abrasifs Ø90



FESTOOL

Pour ponceuse ROTO 90.

Grain
P80
P120
P150

ATW Référence
ABR65
ABR76
ABR77

➤ Patin de ponçage pour RO 90



FESTOOL

Modèle
mou

AJ8 Référence
PAT02

➤ Lot de 50 abrasifs triangulaires



FESTOOL

Pour PAT02.

Grain
P80
P150

ATX Référence
ABR50
ABR53

➤ Ponceuse excentrique ETS 150/5 EQ Plus

Caractéristiques techniques PON795

Puissance absorbée	310 W
Vitesse de rotation	4000-10000 min ⁻¹
Course de ponçage	5 mm
Plateau de ponçage FastFix Ø	150 mm
Ø raccord d'aspiration des poussières	27 mm
Poids	1,8 kg



En coffret SYSTAINER SYS 3 TL composé de :

- 1 ponceuse ETS 150/5
- 1 plateau de ponçage StickFix Ø150 mm
- 1 abrasif StickFix
- 1 support filtre
- 1 clé de service

Puissance (W)
310

AIC Référence
PON795



➤ Ponceuse ROTEX RO 150 FEQ-Plus

Caractéristiques techniques PON805

Puissance absorbée	720 W
Vit. de rotation (roto-excentrique)	320-660 min ⁻¹
Vitesse de rotation	3300-6800 min ⁻¹
Course de ponçage	5 mm
Plateau de ponçage FastFix Ø	150 mm
Ø raccord d'aspiration des poussières	27 mm
Poids	2,3 kg



En coffret SYSTAINER SYS 3 TL composé de :

- 1 ponceuse RO 150.
- 1 plateau de ponçage FastFix Ø150 mm.
- 1 abrasif StickFix.
- 1 capot protecteur.

Puissance (W)
720

AIB Référence
PON805



➤ Plateau de ponçage pour ETS 150



Modèle

mou
dur

AIQ Référence
PLA48
PLA50

➤ Plateau de ponçage pour RO 150



Modèle

mou
dur

AIV Référence
PLA14
PLA49

➤ Lot de 50 disques abrasifs Ø150



Pour ponceuses RO 150 et ETS 150.

Grain	ATY	Référence
P80		ABR15
P120		ABR17
P150		ABR18

➤ Rabet à main EHL 65

Caractéristiques techniques RAB545

Puissance absorbée	720 W
Vitesse de rotation de l'arbre de rabet	15600 min ⁻¹
Largeur du rabet	65 mm
Hauteur de coupe	0-4 mm
Profondeur de feuillure max.	23 mm
Ø raccord d'aspiration des poussières	27 mm
Niveau sonore	76 dB(A)
Poids	2,4 kg



En coffret SYSTAINER SYS 2 TL composé de :

- 1 rabet EHL 65E
- 1 guide parallèle
- 1 clé de service

Puissance (W)
720

AGA Référence
RAB545



➤ Couteau pour rabet EHL 65



Pour
Rabet EHL 65

APH Référence
COU03

Visser

➤ Perceuse-visseuse sans fil T15+3 Plus



Caractéristiques techniques PER305	
Tension de la batterie Li-Ion	14,4 V
1ère vitesse de rotation à vide	0-450 min ⁻¹
2ème vitesse de rotation à vide	0-1500 min ⁻¹
Diamètre de perçage bois (acier)	35 (16) mm
Réglage du couple	0,5-8 Nm
Couple maxi. bois (acier)	25 (40) Nm
Capacité du mandrin de perçage	1,5-13 mm
Batterie Li-Ion	2,6 Ah
Temps de charge env.	45 minutes
Poids avec Li-Ion	1,6 kg

En coffret SYSTAINER SYS 1 TL composé de :

- 1 perceuse-visseuse T15+3
- Chargeur TRC3
- Mandrin CENTROTEC
- Forêt à bois D4 CENTROTEC
- Porte-embouts CENTROTEC
- Mandrin de serrage rapide FastFix 13 mm.
- Embouts PZ2
- 2 batteries Li-Ion 2,6 Ah

Puissance (V)

14,4

AJL Référence
PER305



➤ Perceuse-visseuse sans fil CXS



Caractéristiques techniques PER271	
Tension de la batterie Li-Ion	10,8 V
1ère vitesse de rotation à vide	0-400 min ⁻¹
2ème vitesse de rotation à vide	0-1200 min ⁻¹
Diamètre de perçage bois (acier)	12 (8) mm
Réglage du couple	0,2-2,4 Nm
Couple maxi. bois (acier)	10 (16) Nm
Capacité du mandrin de perçage	1-8 mm
Batterie Li-Ion	1,3 Ah
Temps de charge env.	20 minutes
Poids avec Li-Ion	0,9 kg

En coffret SYSTAINER 1 TL composé de :

- 1 perceuse-visseuse CXS
- Chargeur MXC
- Renvoi d'angle CXS
- Mandrin CENTROTEC
- Porte-embouts CENTROTEC
- Mandrin de perçage FastFix 8 mm.
- Embouts PZ2
- 2 batteries BP-XS

Puissance (V)

10,8

AJM Référence
PER271



➤ Perceuse-visseuse sans fil C15 Set



Caractéristiques techniques PER335	
Tension de la batterie Li-Ion	14,4 V
1ère vitesse de rotation à vide	0-450 min ⁻¹
2ème vitesse de rotation à vide	0-1500 min ⁻¹
Diamètre de perçage bois (acier)	35 (16) mm
Réglage du couple	0,5-8 Nm
Couple maxi. bois (acier)	25 (40) Nm
Capacité du mandrin de perçage	1,5-13 mm
Batterie Li-Ion	2,6 Ah
Temps de charge env.	45 minutes
Poids avec Li-Ion	1,6 kg

En coffret SYSTAINER SYS 1 TL composé de :

- 1 perceuse-visseuse C15
- Chargeur TRC3
- Mandrin CENTROTEC
- Forêt à bois D4 CENTROTEC
- Porte-embouts CENTROTEC
- Mandrin de serrage rapide FastFix 13 mm.
- Embouts PZ2
- Renvoi d'angle FastFix
- 2 batteries Li-Ion 2,6 Ah

Puissance (V)

14,4

AJJ Référence
PER335



➤ Perceuse-visseuse sans fil C15 Plus



Caractéristiques techniques PER331	
Tension de la batterie Li-Ion	14,4 V
1ère vitesse de rotation à vide	0-450 min ⁻¹
2ème vitesse de rotation à vide	0-1500 min ⁻¹
Diamètre de perçage bois (acier)	35 (16) mm
Réglage du couple	0,5-8 Nm
Couple maxi. bois (acier)	25 (40) Nm
Capacité du mandrin de perçage	1,5-13 mm
Batterie Li-Ion	2,6 Ah
Temps de charge env.	45 minutes
Poids avec Li-Ion	1,6 kg

En coffret SYSTAINER SYS 1 TL composé de :

- 1 perceuse-visseuse C15
- Chargeur TRC3
- Mandrin CENTROTEC
- Forêt à bois D4 CENTROTEC
- Porte-embouts CENTROTEC
- Mandrin de serrage rapide FastFix 13 mm.
- Embouts PZ2
- 2 batteries Li-Ion 2,6 Ah

Puissance (V)

14,4

AJK Référence
PER331



➤ Mandrin serrage rapide CENTROTEC



Pour toutes perceuses-visseuses sans fil FESTOOL.
Avec système FastFix.

Pour

perceuse-visseuse sans fil FESTOOL

AKL Référence
MAN35

➤ Porte-embout magnétique



Type BH60CE.

Application

Porte-embout

AH2 Référence
POR39

➤ Coffret embouts



	COF60	COF61
Embouts	2 x PZ1 5 x PZ2 2 x PZ3	1 x TX10 2 x TX15 3 x TX20 2 x TX25 1 x TX30
Porte-embouts BH60CE (POR39)	1	1

Composé de 10 pièces Pozidriv ou Torx.

Coffret

Pozidriv

Torx

APT Référence
COF60
COF61

➤ Coffret forêts à bois 3 à 8 mm



5 forêts à bois hélicoïdaux CENTROTEC avec pointe de perçage.

Diamètre (mm) 3-8 **APU** Référence **COF48**

➤ Coffret forêts à bois 3 à 10 mm



10 forêts hélicoïdaux CENTROTEC HSS, affûtés.

Diamètre (mm) 3-10 **APX** Référence **COF28**

➤ Forêt de centrage pour vis Euro



Avec limitation de profondeur pour vis Euro 5 mm.

Diamètre (mm) 5 **ARM** Référence **CEN525**

Aspirer

➤ Aspirateur CTL MIDI

Caractéristiques techniques ASP371	
Puissance absorbée	400-1200 W
Débit maxi	3700 l/min
Dépression maxi	24000 Pa
Surface filtrante	5000 cm ²
Câble de raccordement au secteur	
gaine caoutchouc	7,5 m
Cuve / Sac filtre	15 / 12,5 l
Dimensions (L x l x h)	440 x 340 x 470 mm
Valeur maxi de raccordement pour les connecteurs	2400W
Poids	9,7 kg



Livré avec :
- 2 sacs filtre
- 1 tuyau Ø27 mm x 3,5 m AS avec raccord angulaire tournant.
Homologation pour la classe L.
Fixation de SYSTAINER possible.
Pour les poussières avec valeurs MAK > à 1 mg / m³.
Aspiration de matières solides et liquides.

Volume cuve (litre) 15 **ATF** Référence **ASP371**



➤ Aspirateur CLEANTEX CTL 26

Caractéristiques techniques ASP490	
Puissance absorbée	350-1200 W
Débit maxi	3900 l/min
Dépression maxi	24000 Pa
Surface filtrante	6318 cm ²
Câble de raccordement au secteur	
gaine caoutchouc	7,5 m
Cuve / Sac filtre	26 / 24 l
Dimensions (L x l x h)	630 x 365 x 540 mm
Valeur maxi de raccordement pour les connecteurs	2400W
Poids	13,9 kg



Livré avec :
- 1 sac SELF-CLEAN.
- 1 tuyau Ø27 mm x 3,5 m A.
- Rangement pour tuyau.
- Enrouleur du câble.
Fixation de SYSTAINER possible.
Pour les poussières avec valeurs MAK > à 1 mg / m³.
Aspiration de matières solides et liquides.

Volume cuve (litre) 26 **ATE** Référence **ASP490**



➤ Aspirateur CLEANTEX CTM 26 E

Caractéristiques techniques ASP848	
Puissance absorbée	350-1200 W
Débit maxi	3900 l/min
Dépression maxi	24000 Pa
Surface filtrante	6318 cm ²
Câble de raccordement au secteur	
gaine caoutchouc	7,5 m
Cuve / Sac filtre	26 / 24 l
Dimensions (L x l x h)	630 x 365 x 540 mm
Valeur maxi de raccordement pour les connecteurs	2400W
Poids	13,9 kg



Livré avec :
- 1 sac filtre SELF-CLEAN
- 1 tuyau d'aspiration Ø27 mm x 3,5 m AS.
- 1 couvercle de fermeture pour protection
- Rangement pour tuyau
- Enrouleur du câble
Fixation de SYSTAINER possible.
Homologation pour la classe M.
Pour les poussières avec valeurs MAK > à 0,1 mg / m³.
Aspiration de matières solides et liquides.

Volume cuve (litre) 26 **ATD** Référence **ASP848**



➤ Kit de nettoyage pour aspirateur



En coffret SYSTAINER, composé de :
- 1 tube coudé Ø36 mm HR-K
- 3 rallonges Ø36 mm VR-K
- 1 buse pour sol 4 pièces Ø36 mm DB270
- 1 buse étroite Ø36 mm FD
- 1 buse Ø36 mm PD

Kit pour aspirateur **ALA** Référence **KIT697**

➤ Filtre principal pour aspirateur



Pour **AMB** Référence
 CTL26 / CTM26 **FIL170**
 CTL MIDI **FIL790**

➤ Sac filtre aspirateur



Pour **AFJ** Référence
 CTL MIDI **SAC105**
 CTL 26 / CTM 26 **SAC187**

Accessoires

➤ Caisse SYSTAINER standard



Sans calage intérieur.
 Matériau : ABS

Dimensions (mm) **ART** Référence
 395 x 295 x 105 **CAI563**
 395 x 295 x 157,5 **CAI564**
 395 x 295 x 210 **CAI565**

➤ Caisse SORTAINER



Rangement selon le principe des tiroirs.
 2 petits tiroirs, 1 tiroir moyen, 1 grand tiroir.
 2 parois de séparation par tiroir.
 6 supports étiquettes.
 Matériau : ABS

Dimensions (mm) **ARU** Référence
 395 x 295 x 210 **CAI522**

➤ Caisse SYSTAINER avec casiers individuels



Matériau : ABS

Dimensions (mm) **ARS** Référence
 395 x 295 x 105 **CAI694**

➤ Planche à roulettes



Pour transport SYSTAINER 1 à 4 et SORTAINER.

Charge (kg) **AIT** Référence
 50 **PLA388**

➤ Mèche de perçage



YUJ

Références	Ø	L	Sens	Type	Machines
MEC8ECO	8	85	Droite	2	Ecodrill
MEC35ECO	8	85	Droite	1	Ecodrill
MEC577D	5	77	Droite	2	Procenter
MEC877D	8	77	Droite	2	Procenter
MEC877G	8	77	Gauche	3	Procenter
MEC5D	5	57	Droite	2	Minipress, Minidrill, Procenter et autres
MEC5G	5	57	Gauche	3	Minipress, Minidrill, Procenter et autres
MEC8D	8	57	Droite	2	Minipress, Minidrill, Procenter et autres
MEC8G	8	57	Gauche	3	Minipress, Minidrill, Procenter et autres
MEC10D	10	57	Droite	2	Minipress, Minidrill, Procenter et autres
MEC10G	10	57	Gauche	3	Minipress, Minidrill, Procenter et autres
MEC15D	15	57	Droite	1	Minipress, Minidrill, Procenter et autres
MEC18D	18	57	Droite	1	Minipress, Minidrill, Procenter et autres
MEC20	20	57	Droite	1	Minipress, Minidrill, Procenter et autres
MEC25D	25	57	Droite	1	Minipress, Minidrill, Procenter et autres
MEC35D	35	57	Droite	1	Minipress, Minidrill, Procenter et autres
MEC45D	45	57	Droite	1	Minipress, Minidrill, Procenter et autres
MEC830D	8	30	Droite	2	TET9900G
MEC830G	8	30	Gauche	3	TET9900D
MEC3530D	35	30	Droite	1	TET9900D
MEC3530G	35	30	Gauche	1	TET9900G
MECMX35	3		Droite	4	Autres (mèche à centrer)
MEC3CEN	3	70	Droite	2	Pour MECMX35
MEC55	55	90	Droite	1	Autres
MEC58	58	90	Droite	1	Autres

OUTILLAGE

Centre de perçage

Les machines BLUM allient fiabilité, résistance, qualité et simplicité d'utilisation.

Cette gamme permet l'ensemble des perçages nécessaires à la fabrication des meubles d'agencement. DYNALOG – logiciel de planification de corps de meuble – vous permettra d'effectuer très simplement tous vos réglages et d'apprécier ainsi toute la performance de ces machines.

Enfin, grâce au gabarit EXPERT pour poignées, réalisez très simplement tous vos pointages et perçages d'entraxes pour la fixation de vos garnitures de meubles.



Machines

➤ PROCENTER

Centre d'usinage vertical et horizontal évolutif pour le perçage et la pose de toutes les ferrures BLUM.

Le système de composants modulables et la mémorisation des réglages permettent le passage rapide d'un usinage à l'autre.

La machine est équipée selon les besoins du client et peut être complétée par la suite.

➔ Nous consulter pour devis suivant les options.

Référence
machine de base

PVG Référence
PRO652000



*Perçage vertical et horizontal.
Changement d'opération rapide.
Mémorisation des réglages.*

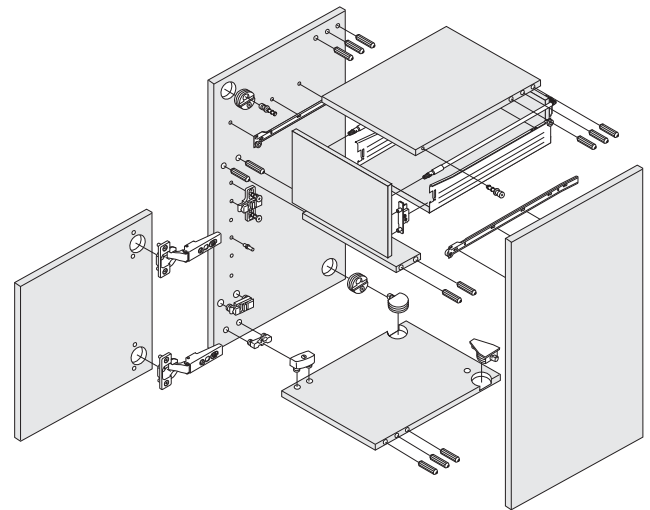



➤ Minipress PRO

Permet le perçage et la pose de toutes les ferrures BLUM ne nécessitant pas le perçage horizontal.
 Tension : 380 volts - 3 x 230/400 / 50 Hertz.
 Air comprimé : pression 5 à 7 bars / consommation 1,5 litres par cycle.
 Epaisseur panneau maxi : 45 mm en perçage / 20 à 32 mm en position frappe.
 Distance de perçage maxi : 64 mm.

Référence
Minipress PRO

 PVE Référence
MINPRO



➤ Minipress P

Permet le perçage et la pose de toutes les ferrures BLUM ne nécessitant pas le perçage horizontal.
 Tension : 220 volts / 50 Hertz.
 Air comprimé : pression 5 à 7 bars / consommation 1,5 litres par cycle.
 Epaisseur panneau maxi : 45 mm en perçage / 20 à 32 mm en position frappe.
 Distance de perçage maxi : 64 mm.

Référence
Minipress P

 PVN Référence
MINP



➤ Minipress M

Permet le perçage de toutes les ferrures BLUM ne nécessitant pas le perçage horizontal.
 Permet la frappe des ferrures.
 Utilisation en atelier ou sur chantier.
 Tension 220 volts / 50 Hertz.

Référence
Minipress M

 PVC Référence
MINM



➤ BOXFIX M

Permet de monter les tiroirs TANDEMBOX BLUM.
 Les largeurs et les hauteurs des dos peuvent être préréglées par butées.
 Les côtés et le fond peuvent être vissés ensemble de façon précise.

Référence
Boxfix

 TUR Référence
BOXFIX

Accessoires et gabarits

➤ Tête de perçage

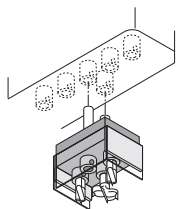

Pour tous les centres de perçages autres que Blum, possédant au moins deux mandrins (Ø10mm, entr'axe 32 mm) perpendiculaires à la règle.
Pour le perçage de l'empreinte de charnières Blum.
Livrée avec les mèches.

Sens PVJ Référence
droit TET9900D
gauche TET9900G

➤ ECODRILL

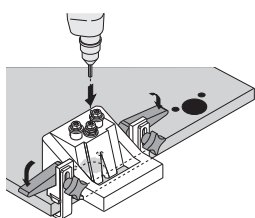

Tête adaptable sur outillage portatif.
Permet le perçage des 3 trous de l'empreinte de charnière BLUM (35 + 2x8).
Distance de perçage réglable de 2 à 8 mm.
Livrée avec 1 mèche Ø35 mm, 2 mèches Ø8 mm et 1 jeu d'embouts.

➔ Idéale pour la pose sur chantier.

Référence PRZ Référence
Ecodrill EC0311000

➤ Mallette Light

comprenant :

- DYNALOG.
- Gabarit de perçage charnières INSERTA.
- Gabarit de perçage BLUMOTION pour portes.
- Gabarit de perçage pour TANDEM.
- Matrice de perçage universelle.
- Gabarit équerre.
- Gabarit de perçage pour ferrure de réglage de la face TANDEM.
- Gabarit de corps de meuble- Gabarit Rapporteur.



Référence TKY Référence
Mallette Light MAL10

➤ Gabarit EXPERT pour poignée



Pour le pointage et le perçage de l'entr'axe des fixations des poignées.
Pour des entr'axes jusqu'à 320 mm.
Positionnement des perçages par butées graduées de 20 à 100 mm des bords de la façade.
Positionnement du cadre de 200 à 300 mm des bords de la façade.
Matériau : aluminium

Présentation WWB Référence
anodisé noir GAB1506

➤ Perceuse à colonne B20F pour table

Caractéristiques techniques PER20230	
Col de cygne	170 mm
Distance broche / table (max)	450 mm
Cône morse	CM 2
Plage de vitesses	210 - 2 220 t/min
Nombre de vitesses	12
Course du mandrin	80 mm
Inclinaison de la table	- 45° - 0° + 45°
Diamètre de la colonne	70 mm
Dimensions table / rainures en T	275 x 275 mm / 14 mm
Dimensions (L x l x h)	700 x 300 x 990 mm
Puissance moteur 50 Hz	550 W
Poids	56 Kg



Précision de rotation < 0,03 mm mesurée sur l'axe de perçage.
Mandrin auto-serrant de très haute qualité.
Volant ergonomique avec poignées «Softgrip» antidérapantes.
Butée de profondeur réglable.
Table de travail orientable à 360° et inclinable -45° et +45°.
Interrupteur de sécurité conforme aux normes IP54.
Moteurs électriques puissants et silencieux.

Puissance (W) DK1 Référence
230 PER20230

➤ Gabarit Dubelo

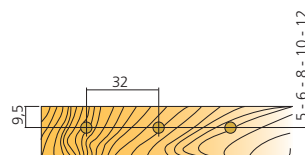

Livré en coffret bois.

Composé de :

- 1 gabarit gradué.
- 1 tapis anti-dérapant.
- 1 jeu de 5 mèches de 5 à 12 mm.
- 1 jeu de 5 fourreaux de 5 à 12 mm.
- 1 jeu de 5 butées pour mèches.
- 1 tige centreuse.

Matériau : aluminium



Référence TAG Référence
gabarit GAB32

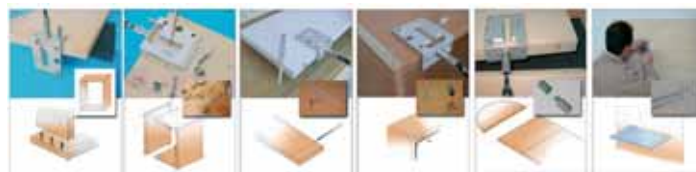

➤ Biscuit d'établi



Jeux de 4 biscuits.
Permet de stabiliser un élément sur l'établi pour perçage ou fraisage.

Présentation ASK Référence
noir BIS28